

festuc
teatre

DOSSIER TÈCNIC

ADÉU PETER PAN

Plano il·luminació

ADÉU PETER PAN – FESTUC TEATRE

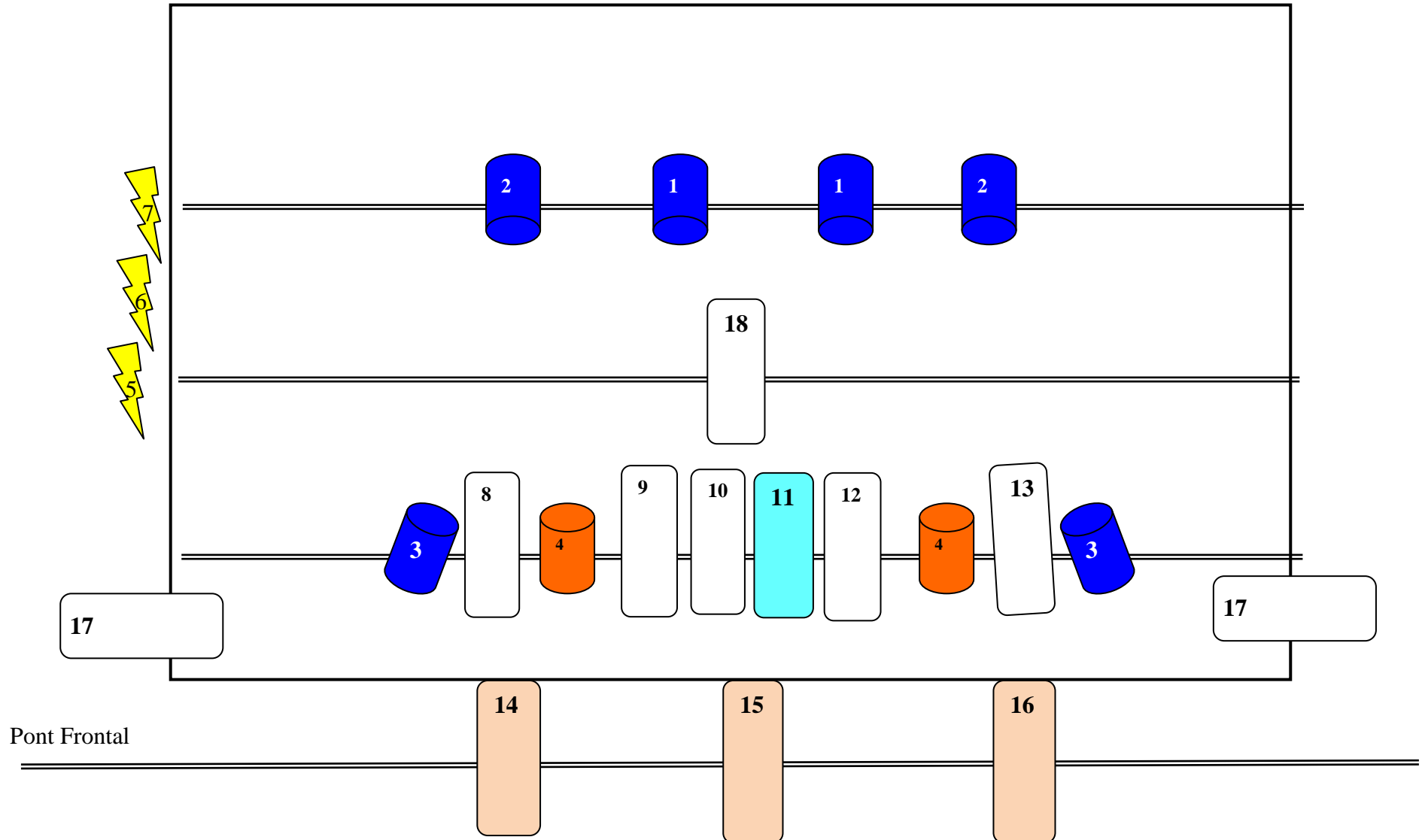

4 PAR **Barra contra escenari (contra)** **canal 1 i 2** (color 119)

1 Retalls o PC **Barra mig escenari** **canal 18** (no filtre)

2 PAR **Primera Barra Prosceni** **canal 3** (color 119)

2 PC **Primera Barra Prosceni** **canal 4** (color 105)

6 Retalls o PC **Primera Barra Prosceni** **canal 8** (color 116) **9, 10, 11, 12 i 13** (no filtre)

2 PC o Retall **Carrer o focus a terra** **canal 17** (color per definir)

3 elements dimmeritzats **Toma a Dimmer** **canal 5, canal 6 i canal 7**

6 Retalls **Barra Pont Frontal** **canal 14, 15, 16** (color 205)



FITXA TÈCNICA

Escenari mínim:

Boca: 6 metres
Fons: 6 metres
Altura: 3 metres (dins de l'escenari)

Camerinos:

Miralls
Aigua corrent

SO

Microfonia (2) *aporta la cia
Ordinador (1) *aporta la cia
Monitors dins l'escenari (2) *aporta el teatre

LLUM

La dispara el tècnic de la cia.

Sempre que el teatre no disposi de material tècnic aportem sense cost adicional:

Equip SO
Equip LLUM

DADES TÈCNIQUES

Muntatge:

2h30

Desmuntatge:

1h

Vehicle:

FORD TRANSIT

Altura 2m

Matrícula 1077 HMX

Personal tècnic:

Pere Pàmpols (Responsable de la Cia.): 626463218

Email: festucpere@festuc.net

Jordi Torras (Responsable tècnic): 608062781

Email: jtorrasp@gmail.com