



DOSSIER TÈCNIC

EL SOLDADET DE PLOM

Plano il.luminació

EL SOLDADET DE PLOM – FESTUC TEATRE

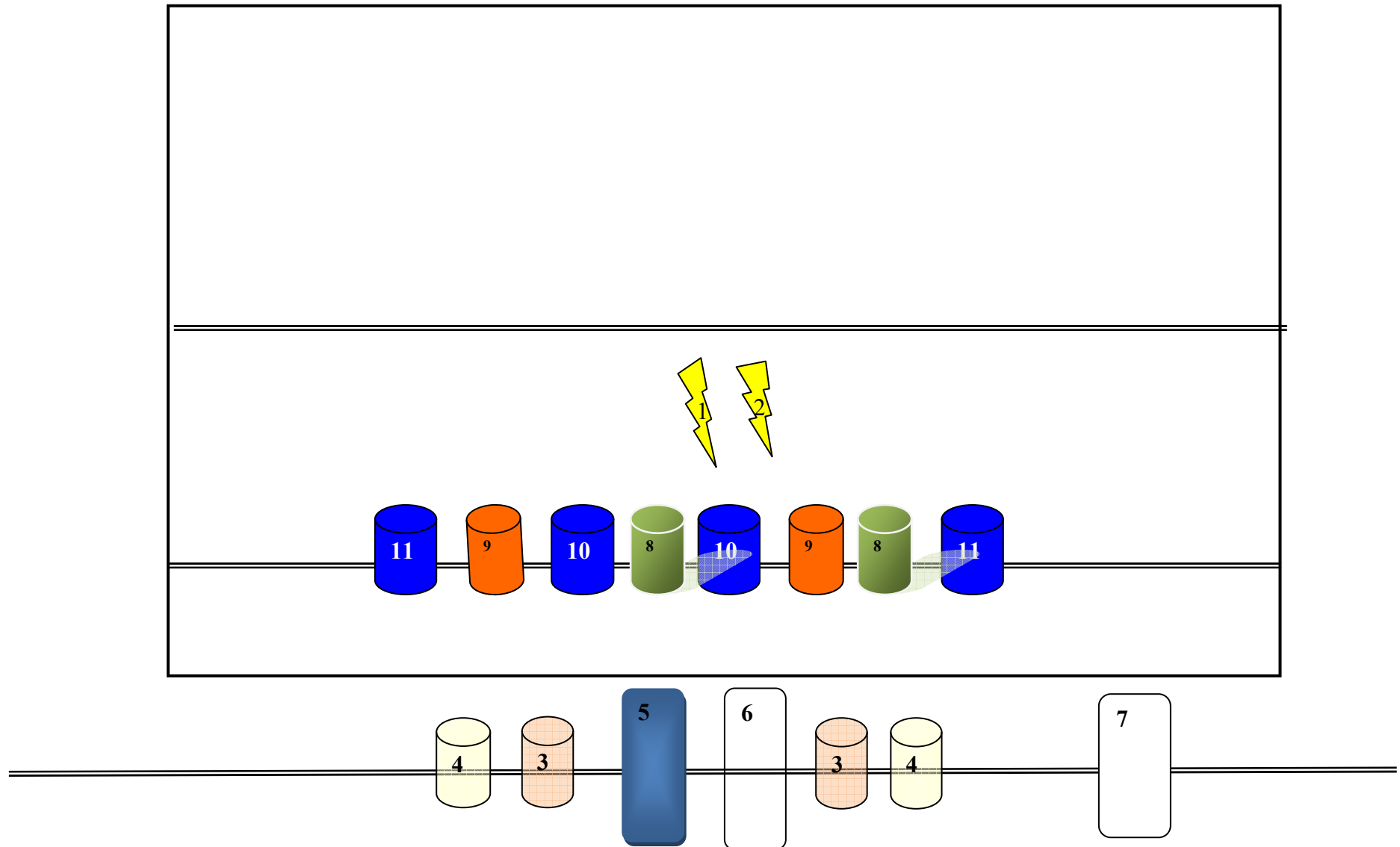

- canal 1 i 2:** Llum escenografia, 2 línies per terra i cap a Dimmer
- canal 3:** 2 PC o Retall per fer el General Barra Pont (color 205)
- canal 4** 2 PC o Retall per fer el General Barra Pont (no filtrat)
- canal 5, 6 i 7:** 3 RETALL Barra Pont (filtrat solament el **canal 6:** color 119)
- canal 8** 2 PAR o pc Primera Barra Prosceni (color 139)
- canal 9** 2 PC o par Primera Barra Prosceni (color 105)
- canal 10 i 11** 4 PAR o pc Primera Barra Prosceni (color 119)



FITXA TÈCNICA

Escenari mínim:

Boca: 6 metres
Fons: 6 metres
Altura: 3 metres (dins l'escenari)

Camerinos:

Miralls
Aigua corrent

Material tècnic que aporta la companyia:

Sempre:

SO

Per connectar al patx d'escenari o a taula: (4 canals)

Piano (connectem en mono, portem el cable y la DI)

3 micros Inalàmbrics

Per connectar a taula

Ordinador Portàtil iMAC

LLUM

Per connectar a DIMMER: (2 canals)

S'ha de preveure la possibilitat de tancar l'alarma d'incendis durant la funció a causa d'una petita flama controlada que fem al final de la representació, sobretot perquè treu una mica de fum.

Sempre que el teatre no disposi de material tècnic, l'aportem sense cost addicional:

Equip SO
Equip LLUM

DADES TÈCNIQUES

Muntatge:

2h30

Desmuntatge:

45'

Vehicle:

FORD TRANSIT matrícula 1077HMX

Altura 2m

Personal tècnic:

Jordi Torras (Responsable tècnic): 608062781

Email: jtorrasp@gmail.com

Pere Pàmpols (Responsable de la Cia.): 626463218

Email: festucpere@hotmail.com

Oficina : 973190092

festuc@festuc.net

9h30 – 14h30